

DETAIL "X"

The following information is valid for static and dynamic forces and torques.

Die folgenden Angaben gelten für statische und dynamische Kräfte und Momente

In no case exceed the forces and torques. This leads to damage on stops and the internal governor parts.

Ein Überschreiten der Kräfte und Momente ist nicht zulässig und führt zu Schäden an den Anschlägen und inneren Reglerteilen.

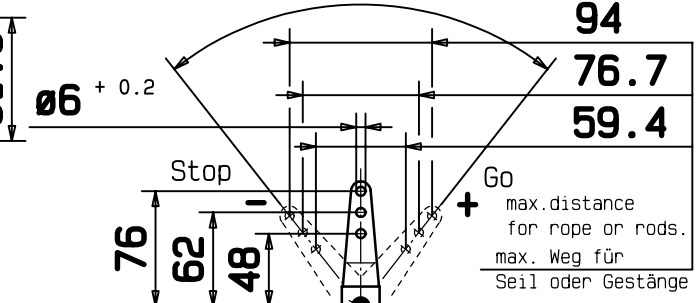
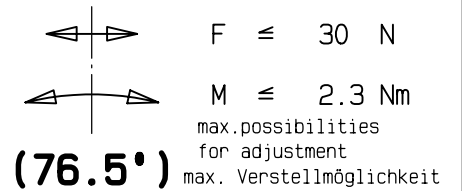

Initial position circumference over 360° selectable
 Ausgangslage rundherum über 360° wählbar.

An exact allocation of the individual speed within the 76.5° is not possible.

Eine genaue Zuordnung der jeweiligen Drehzahl innerhalb der 76.5° ist nicht möglich.

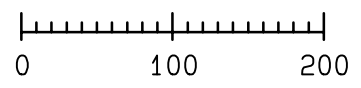

In the interests of technical progress we reserve the right to introduce modifications.
 Änderungen, die dem technischen Fortschritt dienen, behalten wir uns vor.

The range of the length over-all based on tolerances can add up to $\pm 3 \text{ mm}$
 Toleranzbedingte Streubreite bei Kastenmassen $\pm 3 \text{ mm}$

PROTECTION MARK ACC. TO DIN 34	HATZ DIESEL	INSTALLATION DRAWING Einbauzeichnung
Schutzvermerk nach DIN 34 beachten	MOTORENFABRIK HATZ RUHSTORF-ROTT	1B30 OPERATOR-SIDE Bedienungsseite
	SHEET OF Blatt 2 von 10 Blättern	SHEETS 10 Blättern
	gez.: 17.01.06 Gerh	gepr.: 17.01.06 Gerh